

PNタイプ (プリント基板型電源トランス)

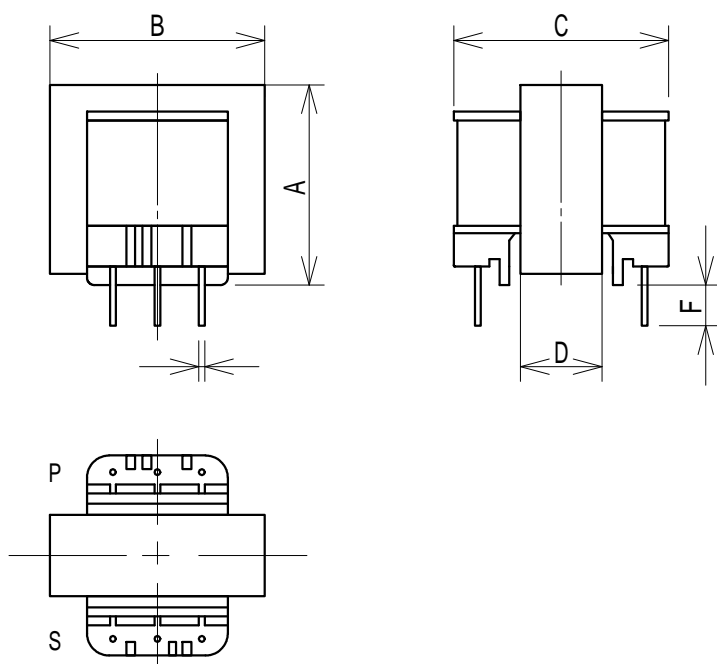

端子間隔 (Bottom View)

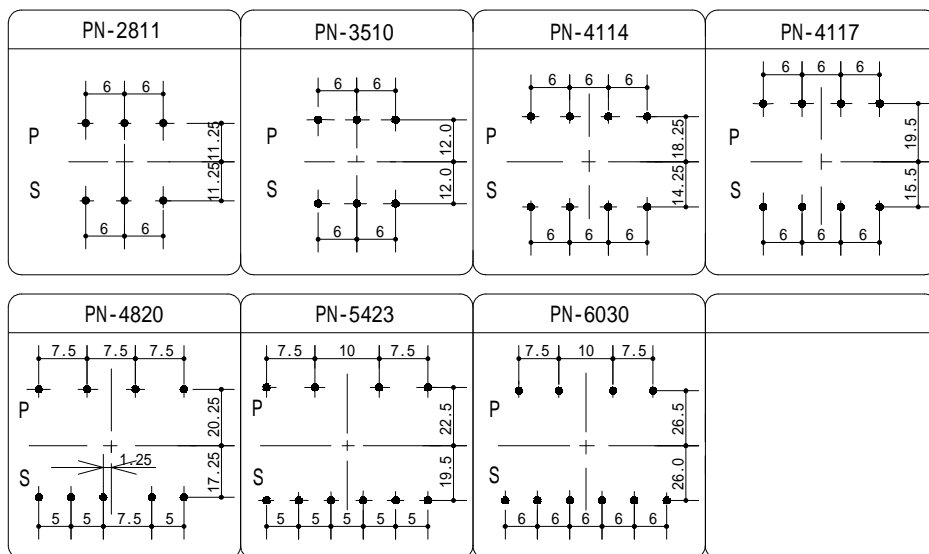

型名	標準VA	A ± 2	B ± 1	C Max	D ± 1	F ± 1		重量約・Kg	
PN-2811	1.0	29	29	29	11	5	0.8	0.07	PT型
PN-3510	2.0	33	36	31	10	5	0.8	0.08	〃
PN-4114	3.6	36	42	41	14	5	1.0	0.15	PTE型
PN-4117	5.5	36	42	43	17	5	1.0	0.17	PT型
PN-4820	8.0	42	48	47	20	5	1.0	0.28	〃
PN-5423	14.0	45	54	50	23	7	1.0	0.50	〃
PN-6030	25.0	50	60	60	30	10	1.0	0.80	LP型